



## Rower Cobra XT



Item No.:4538

## Inhaltsverzeichnis

## Index

<b>1.</b>	<b>Sicherheitshinweise</b>	<b>1.</b>	<b>Safety instructions</b>	<b>2</b>
<b>2.</b>	<b>Allgemeines</b>	<b>2.</b>	<b>General</b>	<b>3</b>
	2.1 Verpackung		2.1 Packaging	3
	2.2 Entsorgung		2.2 Disposal	3
<b>3.</b>	<b>Montage</b>	<b>3.</b>	<b>Assembly</b>	<b>4</b>
	3.1 Montageschritte		3.1 Assembly Steps	4
<b>4.</b>	<b>Pflege und Wartung</b>	<b>4.</b>	<b>Care and Maintenance</b>	<b>11</b>
<b>5.</b>	<b>Computer</b>	<b>5.</b>	<b>Computer</b>	<b>12</b>
	5.1 Funktionstasten		5.1 Computer keys	<b>12</b>
	5.2 Anzeigebereich		5.2 Display	<b>13</b>
	5.3 Computeranzeige		5.3 Computerdisplay	<b>14</b>
<b>6.</b>	<b>Batterieentsorgung</b>	<b>6.</b>	<b>Battery disposal</b>	<b>16</b>
<b>7.</b>	<b>Trainingsanleitung</b>	<b>7.</b>	<b>Training manual</b>	<b>17</b>
<b>8.</b>	<b>Explosionszeichnung</b>	<b>8.</b>	<b>Explosiondrawing</b>	<b>18</b>
<b>9.</b>	<b>Teileliste</b>	<b>9.</b>	<b>Parts list</b>	<b>19</b>
<b>10.</b>	<b>Garantie</b>	<b>10.</b>	<b>Warranty</b> (Germany only)	<b>21</b>
<b>11.</b>	<b>Service-Hotline &amp; Ersatzteilbestellformular</b>	<b>11.</b>	<b>-</b>	<b>22</b>

# 1. Sicherheitshinweise

## **WICHTIG!**

- Es handelt sich bei diesem Rudergerät um ein Trainingsgerät der Klasse HC, welches nach DIN EN 957-1/5 nicht für therapeutisches Training geeignet ist.
- Max. Belastbarkeit 120 kg.
- Das Rudergerät darf nur für seinen bestimmungsgemäßen Zweck verwendet werden!
- Jegliche andere Verwendung ist unzulässig und möglicherweise gefährlich. Der Importeur kann nicht für Schäden verantwortlich gemacht werden, die durch nicht bestimmungsgemäßen Gebrauch verursacht werden.
- Sie trainieren mit einem Gerät, das sicherheitstechnisch nach neuesten Erkenntnissen konstruiert wurde. Mögliche Gefahrenquellen, die Verletzungen verursachen könnten, wurden bestmöglich ausgeschlossen.

### **Um Verletzungen und/oder Unfälle zu vermeiden, lesen und befolgen Sie bitte diese einfachen Regeln:**

1. Erlauben Sie Kindern nicht mit dem Gerät oder in dessen Nähe zu spielen.
2. Überprüfen Sie regelmäßig, ob alle Schrauben, Muttern, Handgriffe und Pedale fest angezogen sind.
3. Tauschen Sie defekte Teile sofort aus und nutzen Sie das Gerät bis zur Instandsetzung nicht. Achten Sie auch auf eventuelle Materialermüdungen.
4. Hohe Temperaturen, Feuchtigkeit und Wasserspritzer sind zu vermeiden.
5. Vor Inbetriebnahme des Gerätes die Bedienungsanleitung genau durchlesen.
6. Das Gerät braucht in jede Richtung genügend Freiraum (mindestens 1,5 m).
7. Stellen Sie das Gerät auf einen festen und ebenen Untergrund.
8. Trainieren Sie nicht unmittelbar vor bzw. nach den Mahlzeiten.
9. Lassen Sie sich vor Beginn eines Fitness-Trainings immer zuerst von einem Arzt untersuchen.
10. Das Sicherheitsniveau des Gerätes kann nur gewährleistet werden, wenn Sie in regelmäßigen Abständen die Verschleißteile überprüfen. Diese sind mit \* in der Teileliste gekennzeichnet.
11. Trainingsgeräte sind auf keinen Fall als Spielgeräte zu verwenden.
12. Stellen Sie sich nicht auf das Gehäuse.
13. Tragen Sie keine lose Kleidung, sondern geeignete Trainingskleidung wie z.B. einen Trainingsanzug.
14. Tragen Sie Schuhe und trainieren Sie nie barfuß.
15. Achten Sie darauf, dass sich nicht Dritte in der Nähe des Gerätes befinden, da weitere Personen durch die beweglichen Teile verletzt werden können.

# 1. Safety instructions

## **IMPORTANT!**

- The rower is produced according to EN 957-1/5 class HC, and cannot be used for physical exercise.
- Max. user weight is 120 kg.
- The rower should be used only for its intended purpose.
- Any other use of the item is prohibited and maybe dangerous. The importeur cannot be held liable for damage or injury caused by improper use of the equipment.
- The rower has been produced according to the latest standard of safety.

### **To prevent injury and/or accident, please read and follow these simple rules:**

1. Do not allow children to play on or near the equipment.
2. Regularly check that all screws, nuts, handles and pedals are tightly secured.
3. Promptly replace all defective parts and do not use the equipment until it is repaired. Watch for any material fatigue.
4. Avoid high temperatures, moisture and splashing water.
5. Carefully read through the operating instructions before starting the equipment.
6. The equipment requires sufficient free space in all directions (at least 1.5 m).
7. Set up the equipment on a solid and flat surface.
8. Do not exercise immediately before or after meals.
9. Before starting any fitness training, let yourself examined by a physician.
10. The safety level of the machine can be ensured only if you regularly inspect parts subject to wear. These are indicated by an \* in the parts list. Levers and other adjusting mechanisms of the equipment must not obstruct the range of movement during training.
11. Training equipment must never be used as toys.
12. Do not step on the housing but only on the steps provided for this purpose.
13. Do not wear loose clothing; wear suitable training gear such as a training suit, for example.
14. Wear shoes and never exercise barefoot.
15. Make certain that other persons are not in the area of the home trainer, because other persons may be injured by the moving parts.

## 2. Allgemeines

Der Anwendungsbereich dieses Trainingsgerätes ist der Heimbereich. Das Gerät entspricht den Anforderungen der DIN EN 957-1/5 Klasse HC. Die CE-Kennzeichnung bezieht sich auf EG Richtlinie 89/336/EWG und die 73/23/EWG. Bei unsachgemäßem Gebrauch dieses Gerätes (z. B. übermäßigem Training, falsche Einstellungen, etc.) sind Gesundheitsschäden nicht auszuschließen.

Vor Beginn des Trainings sollte eine allgemeine Untersuchung von Ihrem Arzt durchgeführt werden, um eventuelle vorhandene Gesundheitsrisiken auszuschließen.

### 2.1 Verpackung

Die Verpackung besteht aus umweltfreundlichen und wieder verwertbaren Materialien:

- Außenverpackung aus Pappe
- Formteile aus geschäumtem, FCKW-freiem Polystyrol (PS)
- Folien und Beutel aus Polyäthylen (PE)
- Spannbänder aus Polypropylen (PP)

### 2.2 Entsorgung



Dieses Produkt darf am Ende seiner Lebensdauer nicht über den normalen Haushaltsabfall entsorgt werden, sondern muss an einem Sammelpunkt für das Recycling von elektrischen und elektronischen Geräten abgegeben werden. Die Werkstoffe sind gemäß ihrer Kennzeichnung wiederverwertbar.

Mit der Wiederverwendung der stofflichen Verwertung oder anderen Formen der Verwertung von Altgeräten, leisten Sie einen wichtigen Beitrag zum Schutze unserer Umwelt. Bitte erfragen Sie bei der Gemeindeverwaltung die zuständige Entsorgungsstelle.

## 2. General

This training equipment is for use at home. The equipment complies with the requirements of DIN EN 957-1/5 Class HC. The CE marking refers to the EU Directive 89/336/EEC and 73/23/EWG. Damage to health cannot be ruled out if this equipment is not used as intended (for example, excessive training, incorrect settings, etc.).

Before starting your training, you should have a complete physical examination by your physician, in order to rule out any existing health risks.

### 2.1 Packaging

Environmentally compatible and recyclable materials:

- External packaging made of cardboard
- Molded parts made of foam CFS-free polystyrol (PS)
- Sheeting and bags made of polyethylene (PE)
- Wrapping straps made of polypropylene (PP)

### 2.2 Disposal



Please be sure to keep the packing for the event of repairs / warranty matters. The equipment should not be disposed in the household rubbish!

### 3. Montage

### 3. Assembly

Um den Zusammenbau des Rudergerätes für Sie so einfach wie möglich zu gestalten, haben wir die wichtigsten Teile bereits vormontiert. Bevor Sie das Gerät zusammenbauen, sollten Sie bitte diese Aufbauanleitung sorgfältig lesen und danach Schritt für Schritt, wie beschrieben, fortfahren.

In order to make assembly of the rower as easy as possible for you, we have preassembled the most important parts. Before you assemble the equipment, please read these instructions carefully and then continue step by step as described

#### Packungsinhalt

- Entnehmen Sie alle Einzelteile aus der Styroporform und legen Sie diese nebeneinander auf den Boden.
- Stellen Sie den Hauptrahmen auf eine bodenschonende Unterlage, da ohne montierte Standfüße Ihr Boden beschädigt/verkratzt werden könnte. Diese Unterlage sollte flach und nicht zu dick sein, sodass der Rahmen einen stabilen Stand hat.
- Achten Sie darauf, dass Sie während des Zusammenbaus in jede Richtung hin genügend Bewegungsfreiraum (mind. 1,5 m) haben.

#### Contents of packaging



- Unpack all individual parts and place them alongside each other on the floor.
- Place the main frame on a pad protecting the floor, because without its assembled base feet it can damage/scratch your floor. The pad should be flat and not too thick, so that the frame has a stable stand.
- Make sure that you have adequate room for movement (at least 1.5 m) on all sides during assembly.

#### 3.1 Montageschritte / Assembly steps

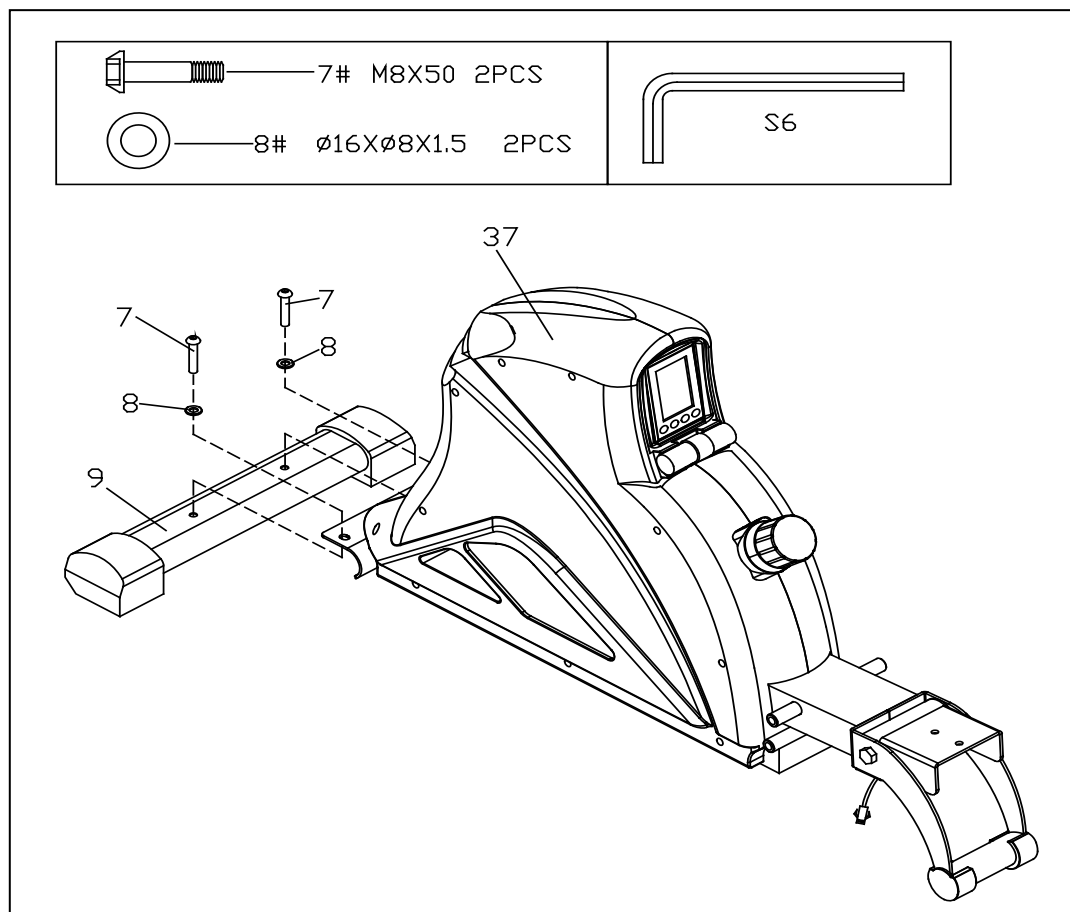
Schritt / Step 1

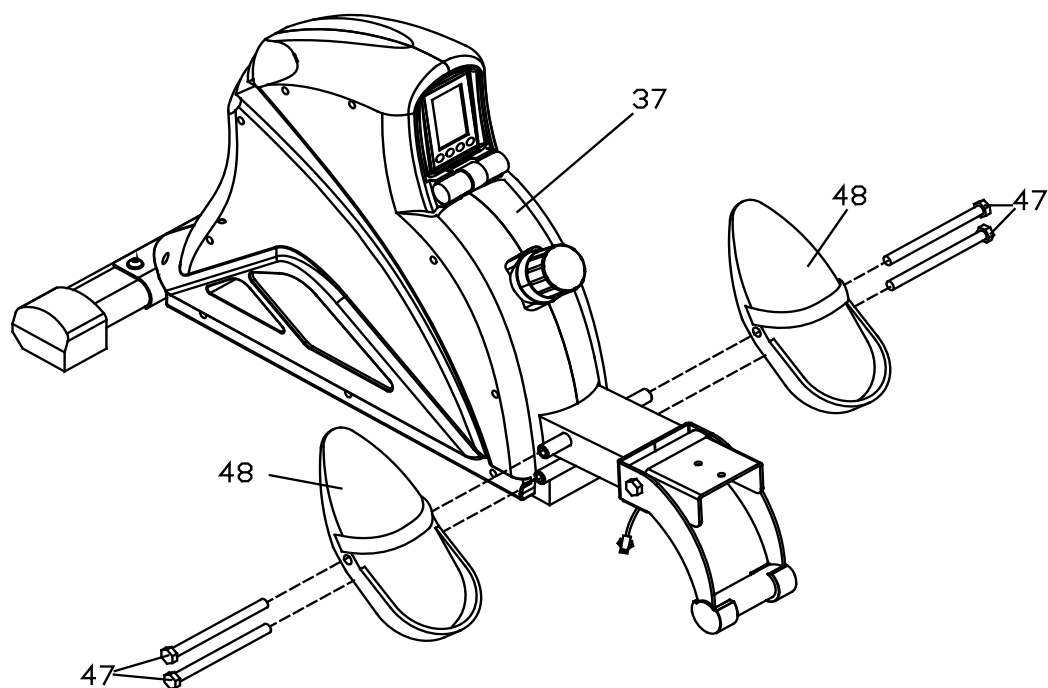
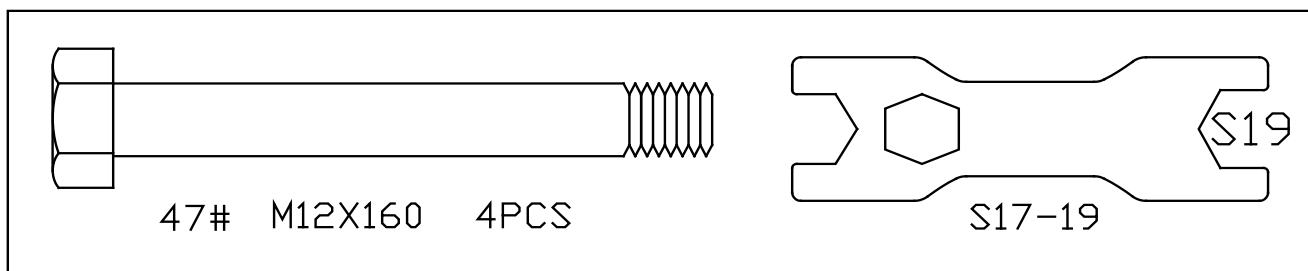

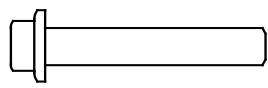

-  — 74#  $\varnothing 10.9 \times 80$  1PC
-  — 71# M6X15 1PC
-  — 76#  $\varnothing 17 \times \varnothing 6 \times 1.5$  1PC

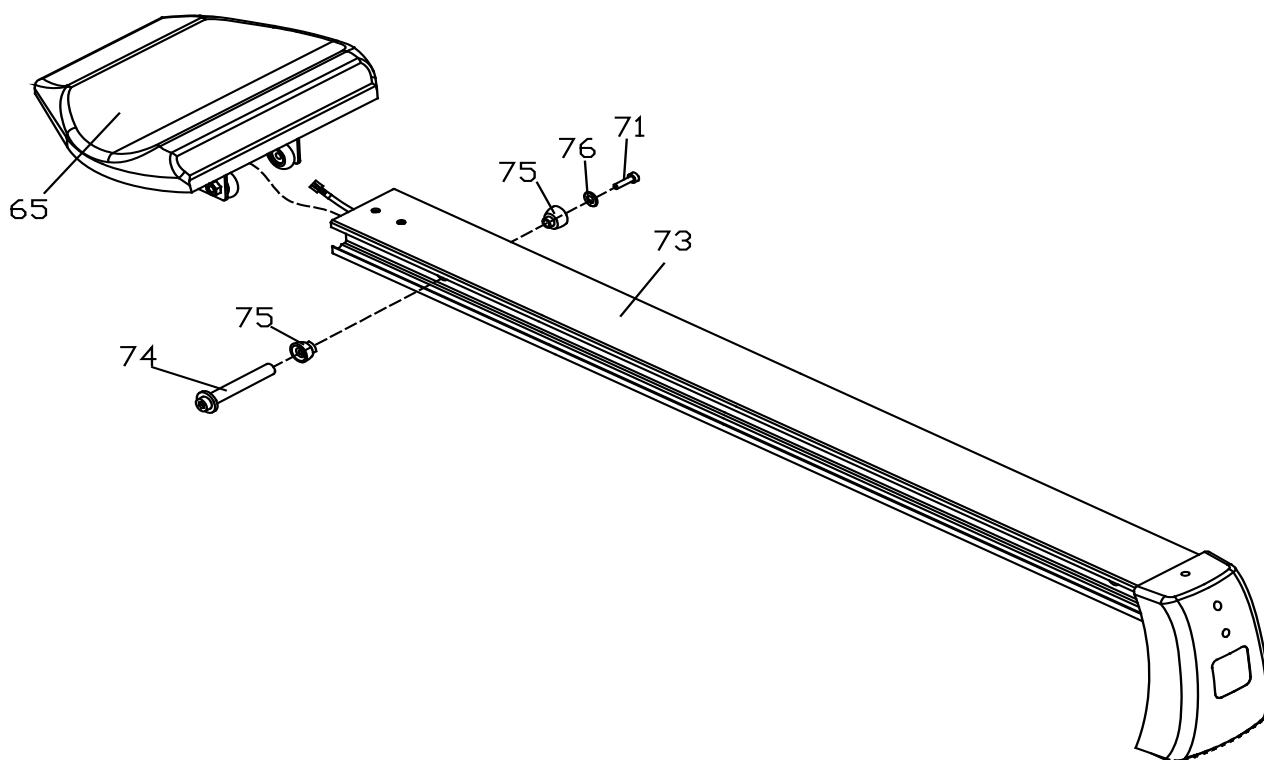
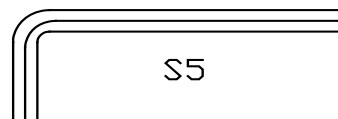
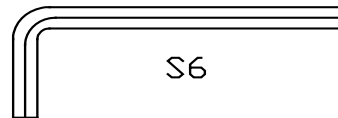

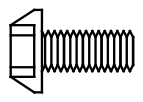
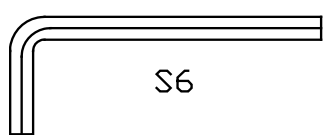
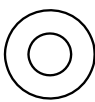
	72# M8X20 2PCS		S6
	8# $\phi 16 \times \phi 8 \times 1.5$ 2PCS		

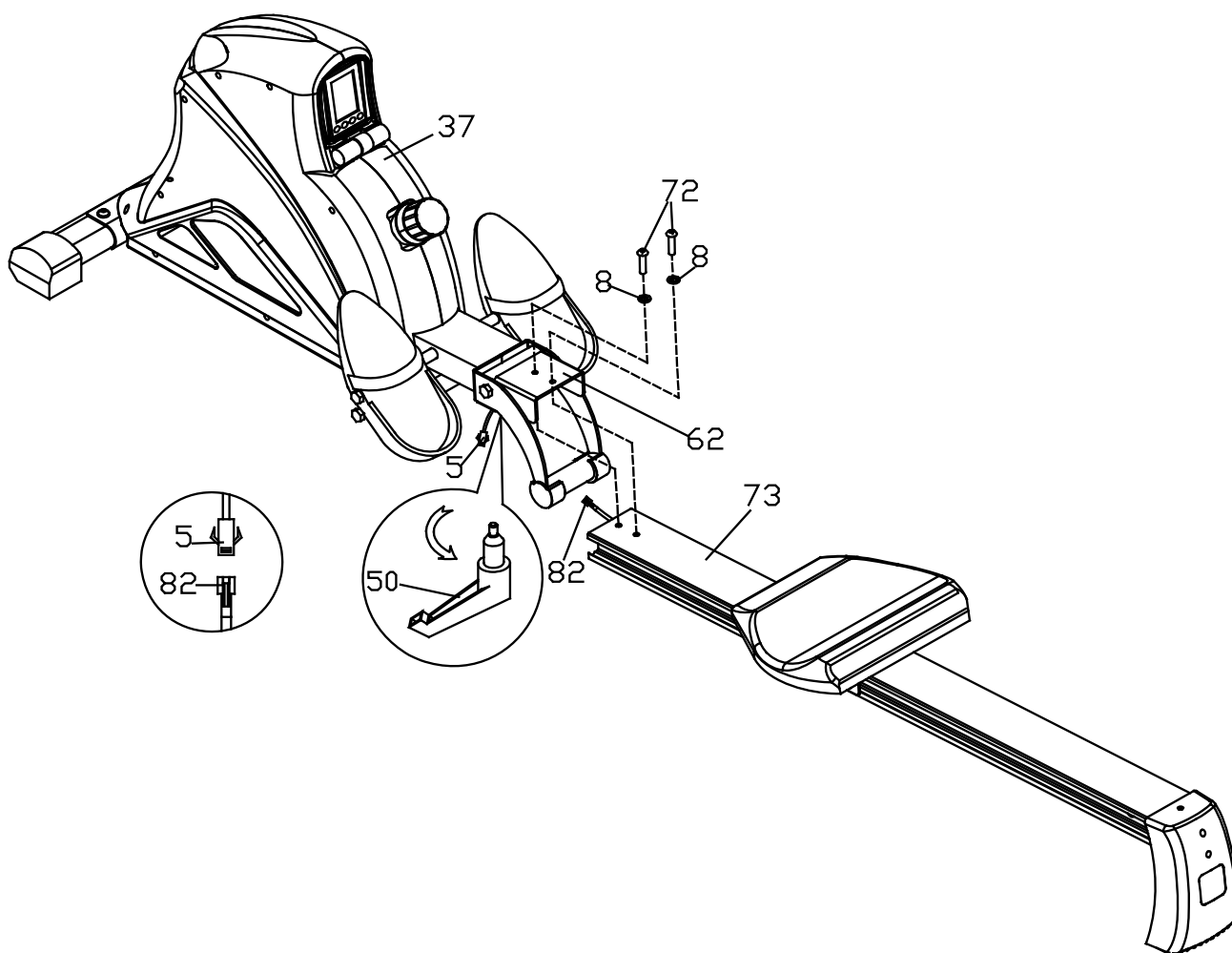

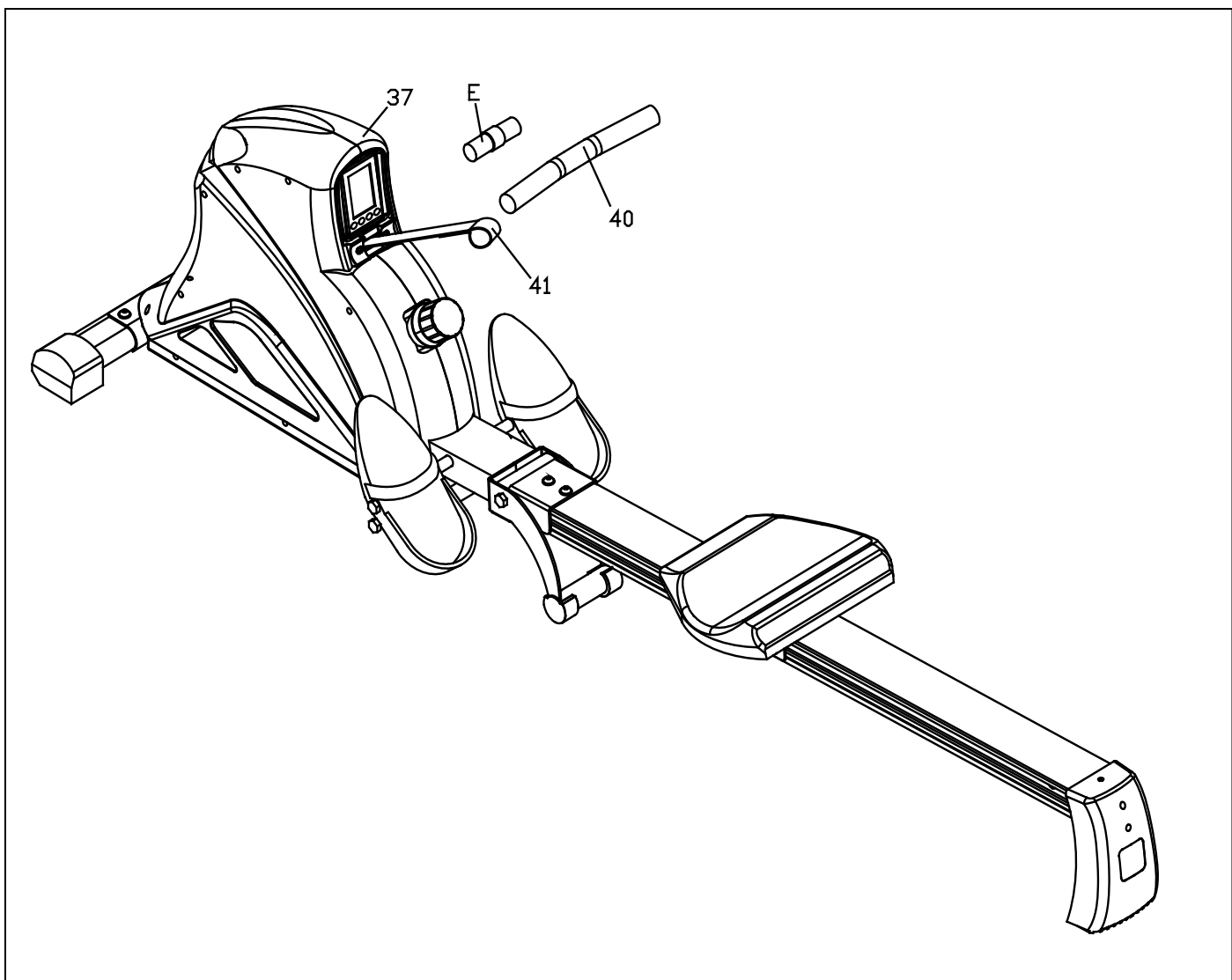

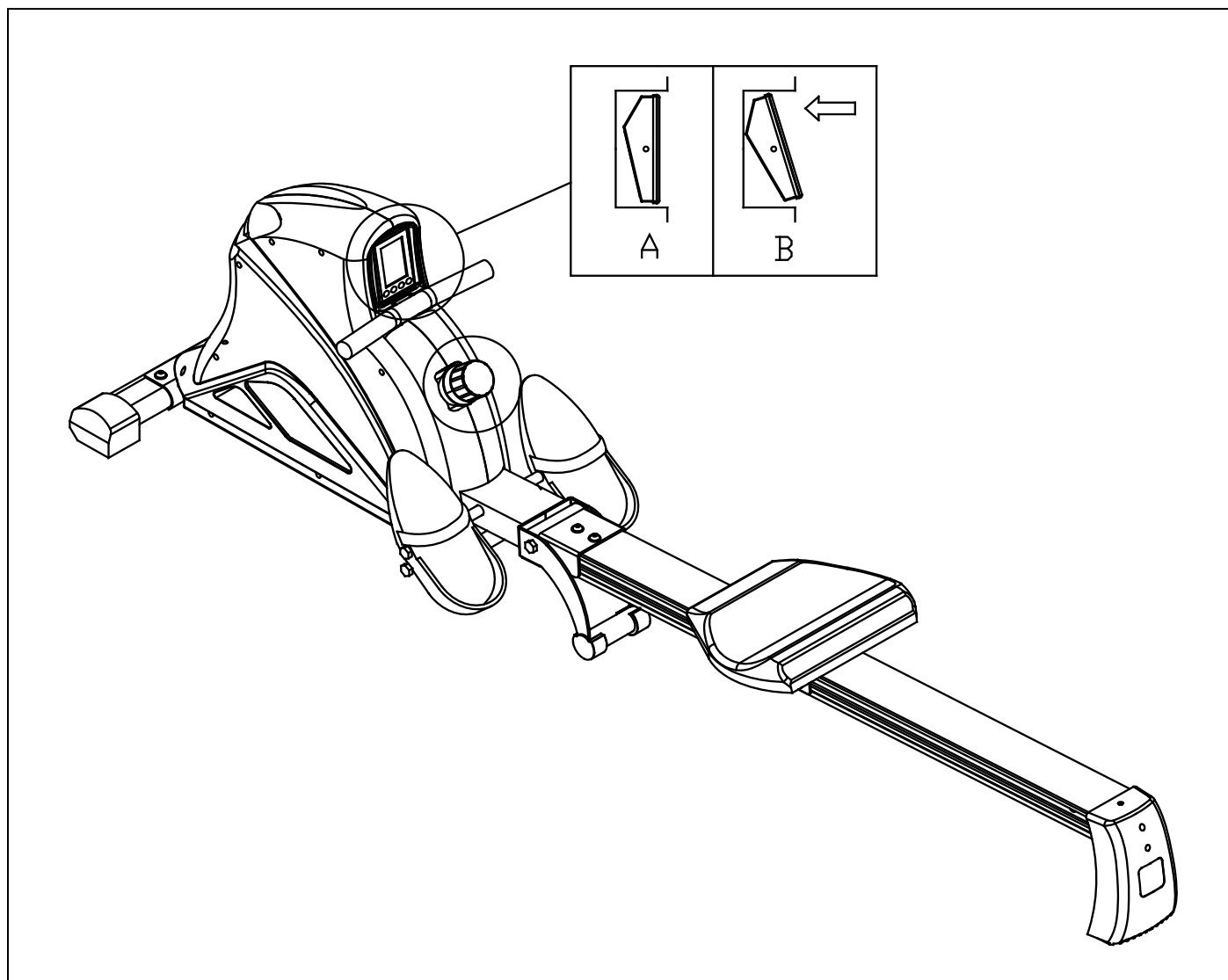

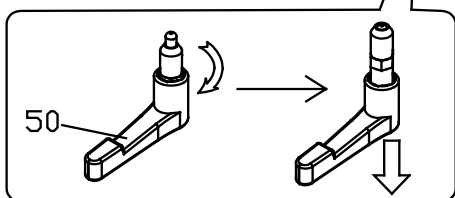
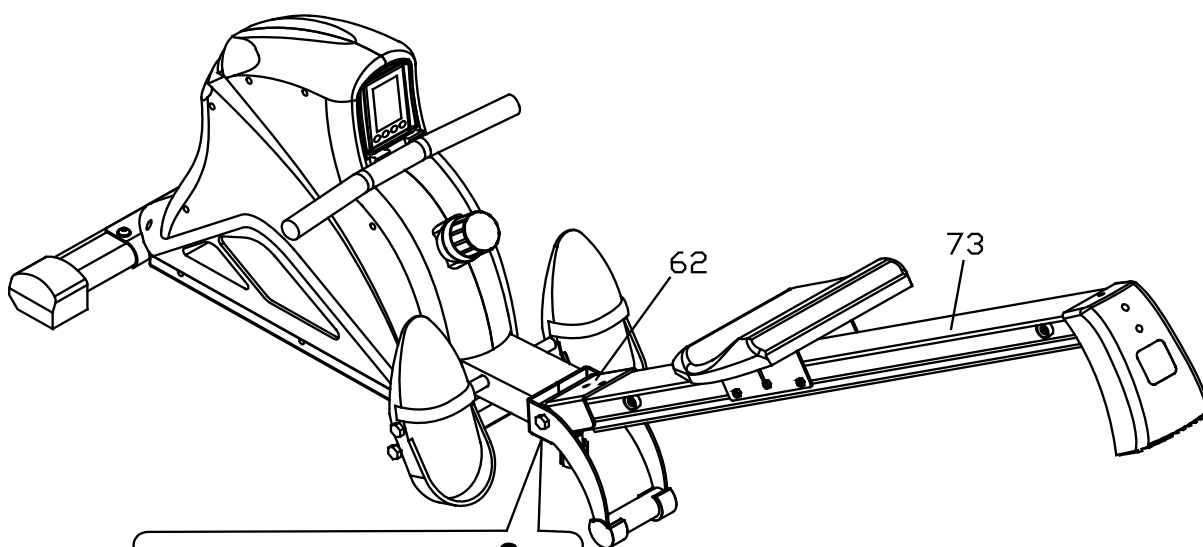

( D )

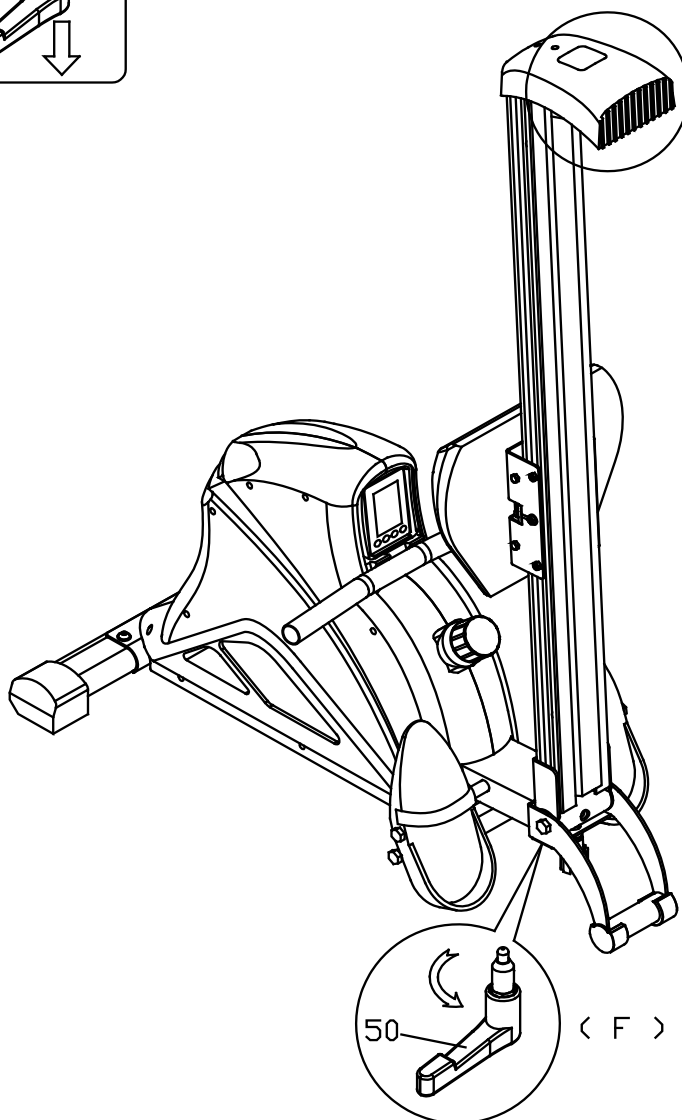

( F )

## 4. Wartung

### *Wartung:*

- Grundsätzlich bedarf das Gerät keiner Wartung
- Kontrollieren Sie regelmäßig alle Geräteteile und den festen Sitz aller Schrauben und Verbindungen
- Tauschen Sie defekte Teile über unseren Kundenservice sofort aus. Das Gerät darf dann bis zur Instandsetzung nicht verwendet werden.

### *Pflege:*

- Zur Reinigung verwenden Sie bitte nur ein feuchtes Tuch ohne scharfe Reinigungsmittel. Achten Sie darauf, dass keine Flüssigkeit in den Computer gelangt.
- Bauteile (Sattel), welche mit Schweiß in Kontakt kommen, brauchen nur mit einem feuchten Tuch gereinigt werden.

## 4. Maintenance

### *Maintenance:*

- In principle, the equipment does not require maintenance.
- Regularly inspect all parts of the equipment and the secure seating of all screws and connections.
- Promptly replace any defective parts through our customer service. Until it is repaired, the equipment must not be used.

### *Care:*

- When cleaning, use only a moist cloth and avoid harsh cleaning agents. Ensure that no moisture penetrates into the computer.
- Components (saddle) that come into contact with perspiration, need cleaning only with a damp cloth.



5.1 Funktionstasten

- SET:** Drücken Sie die SET-Taste, um Ihre Vorgabewerte einzugeben. Halten Sie die Taste gedrückt, um die Auswahl zu beschleunigen.
- MODE:** Drücken Sie die MODE-Taste, um Ihre Eingabe zu bestätigen. Drücken Sie diese Taste, um zu den Hauptfunktionen zu gelangen. Halten Sie diese Taste länger als 3 Sekunden, um alle Eingaben zurück zu setzen.
- RESET:** Drücken Sie diese Taste, wenn Sie Ihre Eingabe löschen wollen. Halten Sie diese Taste länger als 3 Sekunden gedrückt, um alle Eingabewerte zu löschen.
- RECOVERY:** Drücken Sie diese Taste, um die RECOVERY-FUNKTION zu starten, während die Herzfrequenzmessung aktiviert ist.
- HINWEIS:** Die Recovery-Funktion kann nur aktiviert werden, wenn die Herzfrequenzmessung läuft.

5.1 Computer keys

- SET:** Press to set desired function values. Hold the button to set function values rapidly.
- MODE:** Press to enter setting value. Press to select main display function. Hold 3 seconds to reset all function values.
- RESET:** Press to reset function value. Hold 3 seconds to reset all function value.
- RECOVERY:** Press to start recovery function while heart rate function is activated.
- NOTE:** Recovery function can not be activated if without measuring heart rate first

## 5.2 Anzeigebereich

**STOP:** Wenn Sie mit dem Training pausieren, dann erscheint das PAUSE- Zeichen auf dem Display.

**TIME:** Trainingszeit in Minuten und Sekunden.

**STROKES:** Anzahl der Schlagzahl von Beginn bis Ende.

**SCAN:** Zeigt alle Parameter auf dem Display für 6 Sekunden.

**SPM:** Zeigt Ihnen die aktuelle Ruderfrequenz an.

**TIME/500m:** Zeigt Ihnen Ihre Zeit auf 500m an unter Ihrer derzeitigen Ruderfrequenz.

**DISTANCE:** Zurückgelegte Strecke.

**CALORIES:** Kalorienverbrauch von Beginn bis Ende.

**PULSE:** Zeigt Ihnen Ihre Herzfrequenz.

**HEART SIGN:** Zeigt Ihnen Ihre Herzschläge an.

## 5.2 Display

**STOP:** Pause sign, this sign will show while stop rowing.

**TIME:** Accumulate workout time during rowing in minutes and seconds.

**STROKES:** Accumulate the strokes from rowing start to end.

**SCAN:** Display all function values in their turns on main display for 6 seconds.

**SPM:** Display current rowing frequency.

**TIME/500m:** Display time for a distance of 500m under current frequency

**DISTANCE:** Accumulate distance during rowing.

**CALORIES:** Accumulate calories from rowing start to end.

**PULSE:** Display current heart rate.

**HEART SIGN:** Heart beat frequency.

Function/Funktion	Max. display values/ Maximalwerte	Setting of values/ Eingabewerte	Value remains stored as long as not reset to 0/Wert bleibt solange erhalten, bis sie wieder auf 0 gesetzt wird.
STROKES	0~9999	0~9990 in 10 step/ Schritten	Yes/Ja
SPM	0~999	Not possible/Nicht möglich	No/Nein
TIME/500m	0:00~99:59	Not possible/Nicht möglich	No/Nein
TIME	0:00~99:59	0:00~99:00 in 1 min. step/ Schritt	Yes/Ja
DISTANCE	0:00~99.99	0.00~99.50 in 0.5 step/ Schritten	Yes/Ja
CALORIES	0~9999	0~9999 in 10 step/ Schritten	Yes/Ja
PULSE	60~220	60~220 in 1 step/ Schrittemn	Yes/Ja

## HINWEIS

1. Das Gerät schaltet sich automatisch aus nach 4 Minuten.
2. Entnehmen Sie bitte die Batterien und fügen Sie sie wieder ein, wenn die Anzeige im Display nicht richtig funktioniert
3. Wenn Sie mit dem Rudern beginnen oder eine Funktionstaste am Computer betätigen, so erleuchtet das Display.
4. Es kann jeweils nur eine Eingabe von den folgenden drei vorgenommen werden: Zeit, Entfernung oder Kalorien.
5. Wenn die voreingestellte Zahl für SCHLÄGE, ZEIT, ENTFERNUNG oder KALORIEN zur Null hinzählt, wird die verwandte Zahl im Funktionsfenster 10 Sekunden aufblitzen.

## NOTE

1. Without any signal for 4 minutes the power will turn off automatically.
2. Please take out and put batteries again in case of any improper display or function failed.
3. Starting rowing or pushing button will turn up the display.
4. Time, Distance and Calorie functions can only be set one of them. If you set one, then proceed to set another, the first set figure will be clear to zero automatically. For example, if you set the time, then proceed to set distance, the time will be clear to zero.
5. If the pre-set figure for STROKES, TIME, DISTANCE or CALORIES counts down to zero, the related figure in function window will flash 10 seconds to remind you. Meanwhile, it will count up again once receive rowing signal.

## 5.3 COMPUTERANZEIGE

## 5.3 DISPLAY



### EINGABEWERTE:

Drücken Sie SET, um die Funktionswerte einzugeben.  
Drücken Sie MODE, um die gewünschten Messwerte einzugeben.  
Drücken Sie RESET, um den Wert wieder auf 0 zu setzen.  
SPM und TIME/500M kann nicht eingestellt werden.

### ENTER ROWING FUNCTION SETTING MODE:

Press SET to set function value.  
Press MODE to enter desired value.  
Press RESET to reset value to 0.  
SPM and TIME/500M can not be set



**STARTEN MIT DEM SCAN-MODE**

Das SCAN-Zeichen erscheint.  
 Alle Funktionen erscheinen in der Anzeige nach 6 Sekunden. Funktionswert zählt von 0 aufwärts, sofern kein Zielwert eingegeben wird. Drücken Sie die MODE-Taste, um den SCAN-Modus zu verlassen.

**START ROWING UNDER SCAN MODE:**

Scan sign shows up. All functions show on the main display in their turns in every 6 seconds. Function value counts down from target value while target is preset. Function value counts up from 0 if no target is preset. Press MODE to quit scan mode and select main display function.



**PULSE RECOVERY**

Drücken Sie die Recovery-Taste, während Ihre Herzfrequenz gemessen wird. Time zählt von 60 Sekunden zurück.

**PULSE RECOVERY:**

Press recovery while pulse function activated, time counts down from 60 seconds to zero.



Während Time bis 0 runter zählt, zeigt der Display F1-F6 (Ihren Pulse-Recovery-Level). F1 ist sehr gut.

While time counts down to 0, main display shows F1-F6(the pulse recovery level). F1 is the best.

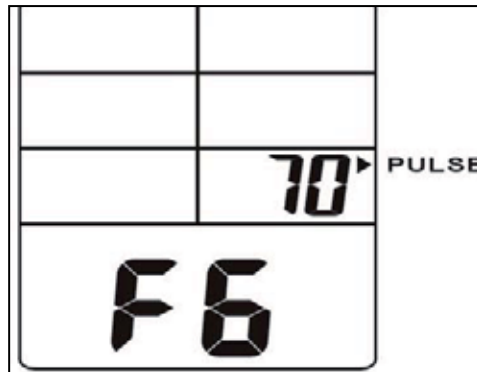

## 6. Batterieentsorgung

## 6. Battery Disposal

Bitte entsorgen Sie die leeren Batterien über den Elektrofachhandel oder über die dafür vorgesehenen Entsorgungsbehälter.

Please dispose batteries properly at authorised shops, e.g. electronic shops. Do not put it into the normal house hold rubbish bin.

Batterien gehören nicht in den Hausmüll. Als Verbraucher sind Sie gesetzlich verpflichtet, gebrauchte Batterien zurückzugeben. Sie können Ihre alten Batterien bei den öffentlichen Sammelstellen in Ihrer Gemeinde oder überall dort abgeben, wo Batterien der betreffenden Art verkauft werden. Dabei müssen diese Batterien/Akkus entladen, oder gegen Kurzschluss gesichert werden.

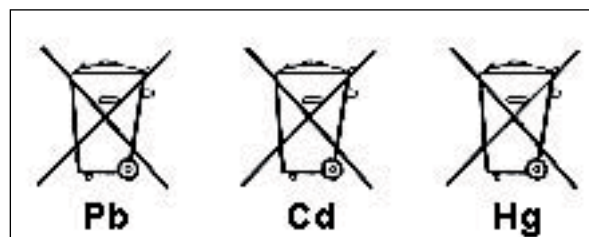

## 7. Trainingsanleitung

### 1. Ruderübung

- A. Ergreifen Sie die Ruderarme im Übergriff, d.h. mit den Handflächen nach unten zeigend. Fahren Sie mit dem Sitz so weit wie möglich nach vorne.
- B. Drücken Sie mit den Beinen und ziehen Sie mit den Armen, während der Sitz nach hinten fährt, bis die Beine ausgestreckt und die Arme ganz angewinkelt sind. Atmen Sie dabei ein.
- C. Kehren Sie beim Ausatmen zur Ausgangsstellung zurück. Wiederholen Sie die Übung 10 bis 25 mal, 1 bis 3 Sätze.

Trainiert Oberschenkel, Arme, Schultern, Rücken und Taille.

### 2. Wechselseitiges Rudern

- A. Ergreifen Sie die Ruderarme im Übergriff, d.h. mit den Handflächen nach unten zeigend. Winkeln Sie die Beine leicht an.
- B. Ziehen Sie, ohne mit dem Sitz zu fahren oder die Beine zu bewegen, einen Griff so weit wie möglich auf Ihre Brust zu.
- C. Dücken Sie den Arm wieder zurück und ziehen Sie gleichzeitig mit dem anderen Arm auf Ihre Brust zu. Ziehen und drücken Sie so abwechseln mit beiden Armen. Atmen Sie normal während der ganzen Übung. Wiederholen Sie die Übung 10 bis 25 mal, 1 bis 3 Sätze. Trainiert den Bizeps, Trizeps und die vorderen Schultern

### 3. Ziehen und Strecken

- A. Ergreifen Sie die Ruderarme an den Griffen im Übergriff, d.h. mit den Handflächen nach unten zeigend. Beugen Sie sich in der Hüfte so weit wie möglich nach vorne und halten Sie die Beine gestreckt.
- B. Ziehen Sie mit Ihren Armen und richten Sie sich auf, bis Ihr Oberkörper senkrecht ist.
- C. Kehren Sie zur Ausgangsposition zurück, während Sie einatmen. Wiederholen Sie die Übung 10 bis 25 mal, 1 bis 3 Sätze.

Achtung: Dies ist eine Streckübung. Benutzen Sie keinen hohen Widerstand. Fördert die Beweglichkeit in den Hüften. Trainiert die Oberarme, den Rücken und die Bauchmuskeln.

#### Höhenverstellfunktion

Ihr Rudergerät bietet die Möglichkeit, das Training durch eine integrierte Höhenverstellfunktion zu intensivieren. Damit wird ein realitätsnahes Rudern simuliert, welches neben der echten Ruderbewegung durch die Auslegerarme, auch ein besonders intensives Rudern „gegen den Strom“ umfaßt. Sie haben drei verschiedene Einstellpositionen zur Auswahl. Lösen Sie hierzu beide Griffmutter (76) und befestigen den Höhenverstellhebel (70) in einer gewünschten Position mit den Griffmutter (76). Sie können nun ebenso nach den drei oben beschriebenen Trainingsvarianten trainieren.

## 7. Training manual

### 1. Rowing exercise

- A. Hold the rowing grip and move your seat forward as far as possible.
- B. Push through your legs and pull with your arms until they are angled. Breathe deeply.
- C. Move back to the starting position while you are exhaling. Repeat this exercise 10 to 25 times, 1 to 3 sets.

Trains arms, shoulder, back, legs and waist.

### 2. Two-way rowing

- A. Hold the rowing grip and bend your knees slightly.
- B. Pull the grip on one side until it reaches your chest without moving or bending your knees.
- C. Pull back and repeat the movement with the other side. Repeat the movement in turn on both sides. Breathe normally while exercising.

Repeat this exercise 10 to 25 times, 1 to 3 sets.

### 3. Pull and stretch

- A. Hold the rowing grip and bend your hips forward as far as you can and keep your legs stretched.
- B. Pull up your body with both arms until you will reach an upright position.
- C. Return to your Start-position while you inhale.

Repeat this exercise 10 to 25 times, 1 to 3 sets.

Attention: This is a stretching exercise. Do not use high resistance. It advances your flexibility in your hips, trains your upper arms, back and abs.

#### Height adjustment:

Your Rower Cobra gives you the possibility to intensify your training with its integrated height adjustment. This modification simulates a realistic rowing movement with different levels. You can choose between three different height adjustment positions. Therefore, release the knob (76) and affix height adjustment bolt (70) with the knob (76) in your desired position.

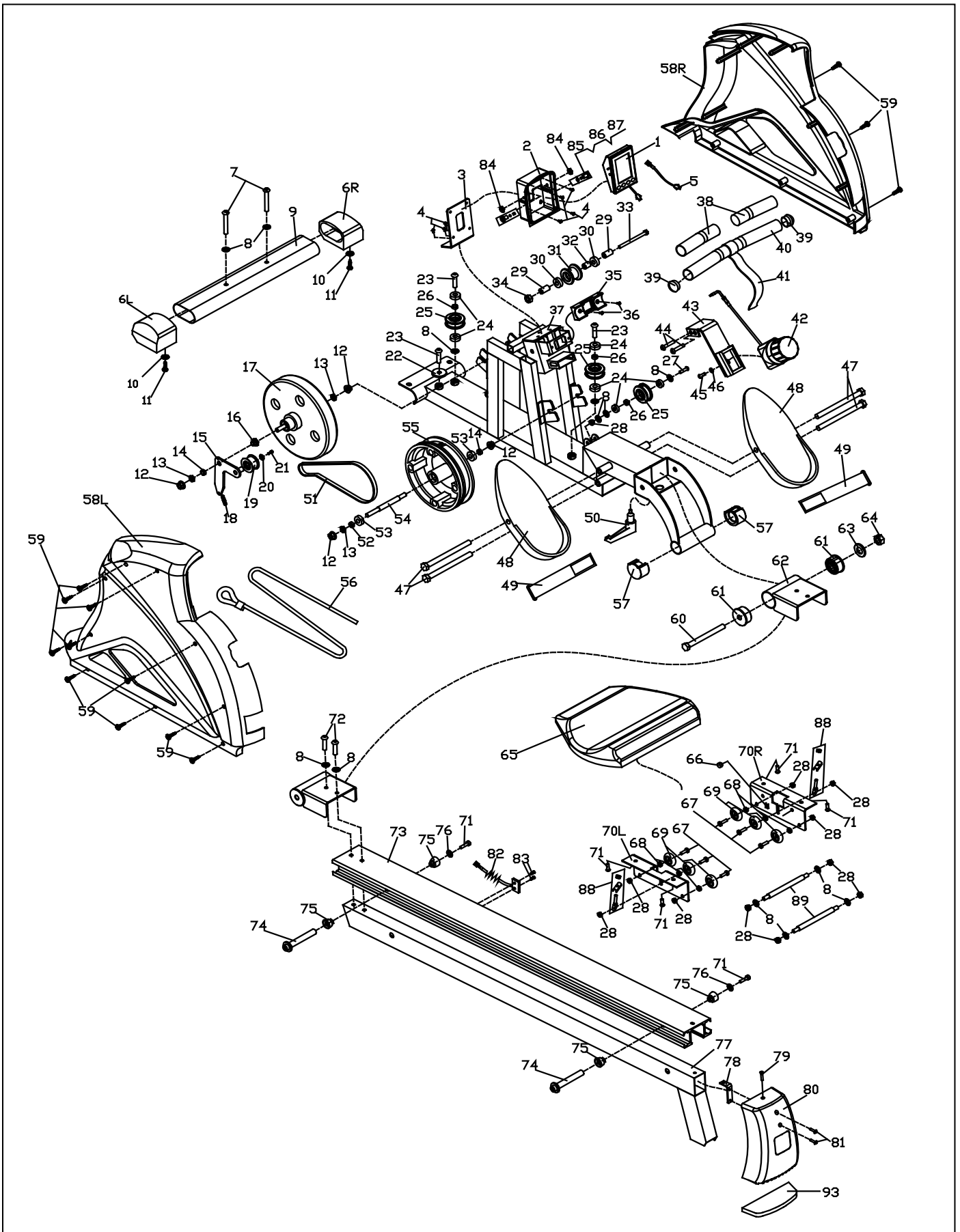

## 9. Teileliste

## 9. Parts list

Position	Bezeichnung	Description	Abmessung/Dimension	Menge/Quantity
4538 -1	Computer	Computer	JS-103	1
-2	Computerkasten	Computer case		1
-3	Halterung für Computer	Computer case holder		1
-4	Innensechskantschraube	Bolt	M5x10	7
-5	Computerkabel	Trunk wire		1
-6	Endkappen mit Transportrollen links/rechts	End cap with transportation wheel		1
-7	Innensechskantschraube	Bolt	M8x50	2
-8	Unterlegscheibe	Flat washer	Ø16xØ8x1.5	13
-9	Standfuß, vorne	Front stabilizer		1
-10	Unterlegscheibe	Flat washer	Ø12xØ5x1.0	2
-11	Innensechskantschraube	Bolt	ST4.2x16	2
-12	Mutter	Nut	M10x1.0	4
-13	Mutter	Thin nut	M10x1.0	3
-14	Buchse	Bushing	Ø15x10.2x3	2
-15	Spannhebel	Idler bar		1
-16	Mutter	Nut	M10	1
-17	Schwungrad	Flywheel		1
-18	Spannungsfeder	Tension spring		1
-19	Spannhebel	Idler		1
-20	Unterlegscheibe	Flat washer	Ø17xØ6x1.5	1
-21	Innensechskantschraube	Bolt	M6x12	1
-22	Unterlegscheibe	Flat washer	Ø32xØ8x2.0	1
-23	Innensechskantschraube	Bolt	M8x35	3
-24	Kugellager	Bearing	608	6
-25	Rolle???	Pulley	Ø50x24	3
-26	Buchse	Bushing	Ø12xØ8.2x10	3
-27	Innensechskantschraube	Bolt	M8x40	1
-28	Sicherungsmutter	Nylon nut	M8	9
-29	Buchse	Bushing		2
-30	Kugellager	Bearing	6000Z	2
-31	Rolle für Antriebsriemen	Pulley for belt		1
-32	Buchse	Bushing		1
-33	Innensechskantschraube	Bolt	M10x112	1
-34	Sicherungsmutter	Nylon nut	M10x1.25	1
-35	Halterung für Griff	Handlebar holer		1
-36	Innensechskantschraube	Bolt	M4x10	2
-37	Hauptrahmen	Main frame		1
-38	Schaumstoffgriffe	Foam grip		2
-39	Abdeckkappe	End cap		2
-40	Griffstück	Handlebar		1
-41	Widerstandsriemen	Resistnace belt		1
-42	Widerstandsverstellrad	10-level tension control		1
-43	Halterung für Widerstandsverstellrad	Tension control holder		1
-44	Innensechskantschraube	Bolt	M8x60	2
-45	Innensechskantschraube	Bolt	M5x25	1
-46	Unterlegscheibe	Flat washer	Ø12xØ5x1.0	1
-47	Innensechskantschraube	Bolt	M12x160	4
-48	Pedale	Pedal		2
-49	Pedalschlaufe	Pedal strap		2
-50	Verriegler???	L-shape knob	M16x27	1
-51	Riemen	Belt		1
-52	Buchse	Bushing	Ø15xØ10.2x11	1
-53	Kugellager	Bearing	6000Z	2
-54	Achse	Axis		1
-55	Aluminiumrad	Aluminium wheel	Ø200	1
-56	Gummiexpander	Rubber rope	Ø17	1
-57	Abdeckkappe	End cap		2
-58L/R	Gehäuse, links/ rechts	Chain cover		1
-59	Innensechskantschraube	Bolt	ST4.2x20	13
-60	Innensechskantschraube	Bolt	M12x1.75x139	1
-61	Buchse	Bushing	Ø50xØ12x23	2
-62	Klappmechanismus	Aluminium rail link		1
-63	Unterlegscheibe	Flat washer	Ø22xØ12.5x2.0	1
-64	Sicherungsmutter	Nylon nut	M12x1.75	1
-65	Sattel	Saddle		1
-66	Magnet, rund	Round magnet		1
-67	Innensechskantschraube	Bolt	M8x28	6

-68	Buchse	Bushing	Ø12.5xØ8.2x10	6
-69	Laufrolle	Plastic trolley		6
-70L/R	Halterung für Sattel	Saddle holder		2
-71	Innensechskantschraube	Bolt	M6x15	2
-72	Innensechskantschraube	Bolt	M8x20	2
-73	Aluminiumstange	Aluminium rail		2
-74	Achsen	Axis	Ø10.9xØ80	2
-75	Stopper	Location fixture		4
-76	Unterlegscheibe	Flat washer	Ø17xØ6x1.5	2
-77	Auflage für Aluminiumstange	Aluminium rail support frame		1
-78	Winkel für Verkleidung	Backstand fixture		1
-79	Innensechskantschraube	Bolt	M5x20	1
-80	Verkleidung, hinten	Backstand cover		1
-81	Innensechskantschraube	Bolt	M5x15	2
-82	Sensor	Sensor		1
-83	Innensechskantschraube	Bolt	ST3x10	2
-84	Sechskantmutter	Hex nut	M10	2
-85	Innensechskantschraube	Bolt	M10	2
-86	Stahlkugel	Steel ball	SØ5	2
-87	Feder	Spring for setting bolt		2
-88	Innensechskantschraube	Bolt		2
-89	Befestigung für Achsen	Axis fixture		2
-93	Gummikissen	Rubber cushion		1

Bei den mit \* versehenen Teilenummern handelt es sich um Verschleißteile, die einer natürlichen Abnutzung unterliegen und ggf. nach intensivem oder längerem Gebrauch ausgetauscht werden müssen. In diesem Falle wenden Sie sich bitte an den Kundenservice. Hier können die Teile gegen Berechnung angefordert werden.

The part numbers with an \* are wear and tear parts, which are subject to natural wear and which must be replaced after intensive or long-term use. In this case, please contact Customer Service. You can request the parts and be charged for them.

## 10. Garantiebedingungen / Warranty (Germany only)

Für unsere Geräte leisten wir Garantie gemäß nachstehenden Bedingungen:

- 1) Wir beheben unentgeltlich nach Maßgabe der folgenden Bedingungen Schäden oder Mängel am Gerät, die nachweislich auf einem Fabrikationsfehler beruhen, wenn sie uns unverzüglich nach Feststellung und innerhalb von 24 Monaten nach Lieferung an den Endabnehmer gemeldet werden.

Die Garantie erstreckt sich nicht auf leicht zerbrechliche Teile, wie z. B. Glas oder Kunststoff. Eine Garantiepflicht wird nicht ausgelöst: durch geringfügige Abweichungen von der Soll-Beschaffenheit, die für Wert und Gebrauchstauglichkeit des Gerätes unerheblich sind, durch Schäden aus chemischen und elektrochemischen Einwirkungen, von Wasser sowie allgemein durch Schäden höherer Gewalt.

- 2) Die Garantieleistung erfolgt in der Weise, dass mangelhafte Teile nach unserer Wahl unentgeltlich instand gesetzt oder durch einwandfreie Teile ersetzt werden. Die Kosten für Material und Arbeitszeit werden von uns getragen. Instandsetzungen am Aufstellungsort können nicht verlangt werden. Der Kaufbeleg mit Kauf- und/ oder Lieferdatum ist vorzulegen. Ersetzte Teile gehen in unser Eigentum über.
- 3) Der Garantieanspruch erlischt, wenn Reparaturen oder Eingriffe von Personen vorgenommen werden, die hierzu von uns nicht ermächtigt sind oder wenn unsere Geräte mit Ergänzungs- oder Zubehörteilen versehen werden, die nicht auf unsere Geräte abgestimmt sind, ferner wenn das Gerät durch den Einfluss höherer Gewalt oder durch Umwelteinflüsse beschädigt oder zerstört ist, bei Schäden, die durch unsachgemäße Behandlung – insbesondere Nichtbeachtung der Betriebsanleitung – oder Wartung aufgetreten sind oder falls das Gerät mechanische Beschädigungen irgendwelcher Art aufweist. Der Kundendienst kann Sie nach telefonischer Rücksprache zur Reparatur bzw. zum Tausch von Teilen, welche Sie zugesandt bekommen, ermächtigen. In diesem Fall erlischt der Garantieanspruch selbstverständlich nicht.
- 4) Garantieleistungen bewirken weder eine Verlängerung der Garantiefrist noch setzen sie eine neue Garantiefrist in Lauf.
- 5) Weitergehende oder andere Ansprüche, insbesondere solche auf Ersatz außerhalb des Gerätes entstandener Schäden, sind – soweit eine Haftung nicht zwingend gesetzlich angeordnet ist – ausgeschlossen.
- 6) Unsere Garantiebedingungen, die Voraussetzungen und Umfang unserer Garantieleistungen beinhalten, lassen die vertraglichen Gewährleistungsverpflichtungen des Verkäufers unberührt.
- 7) Verschleißteile, welche in der Teileliste als diese ausgewiesen werden, unterliegen nicht den Garantiebedingungen.
- 8) Der Garantieanspruch erlischt bei nicht bestimmungsgemäßem Gebrauch, insbesondere in Fitness-Studios, Rehaeinrichtungen und Hotels.

**Importeur**  
**Hammer Sport AG**  
**Von Liebig Str. 21**  
**89231 Neu-Ulm**  
**[www.hammer.de](http://www.hammer.de)**

## 11. Service-Hotline und Ersatzteilbestellformular

Um Ihnen optimal helfen zu können, halten Sie bitte



**Artikel-Nummer,  
Explosionszeichnung und  
Teileliste** bereit.

# SERVICE-HOTLINE

Tel.: 0731-97488-62

Tel.: 0731-97488-68

Fax: 0731-97488-64

**Montag bis Donnerstag**

von **10.00 Uhr** bis **12.00 Uhr**

von **13.30 Uhr** bis **16.00 Uhr**

**Freitag**

von **09.00 Uhr** bis **12.00 Uhr**

E-Mail: [service@hammer.de](mailto:service@hammer.de)

✂

An  
Hammer Sport AG  
Abt. Kundendienst  
Von-Liebig-Str. 21

PER FAX an 0731-97488-64

Ort: ..... Datum: .....

89231 Neu-Ulm

### Ersatzteilbestellung

Ich bin Besitzer der Hammer Rower Cobra XT

**Art.-Nr.:4538**

**PO- Nr.:..... (Diese Nummer finden Sie auf dem Karton oder auf der Rückseite des Deckblattes)**

Kaufdatum: ..... Gekauft bei Firma: .....

**(Garantieansprüche nur in Verbindung mit einer Kopie des Kaufbeleges!)**

Bitte liefern Sie mir folgende Ersatzteile (Bitte in Druckbuchstaben ausfüllen!):

Position	Bezeichnung	Stückzahl	Bestellgrund

**Absender (Bitte in Druckbuchstaben ausfüllen.):**

(Name, Vorname) : .....

(Strasse) : .....

(PLZ, Wohnort) : .....

(Telefon, Fax) : .....

(E-Mail-Adresse) : .....